

eura

ELH-01H4

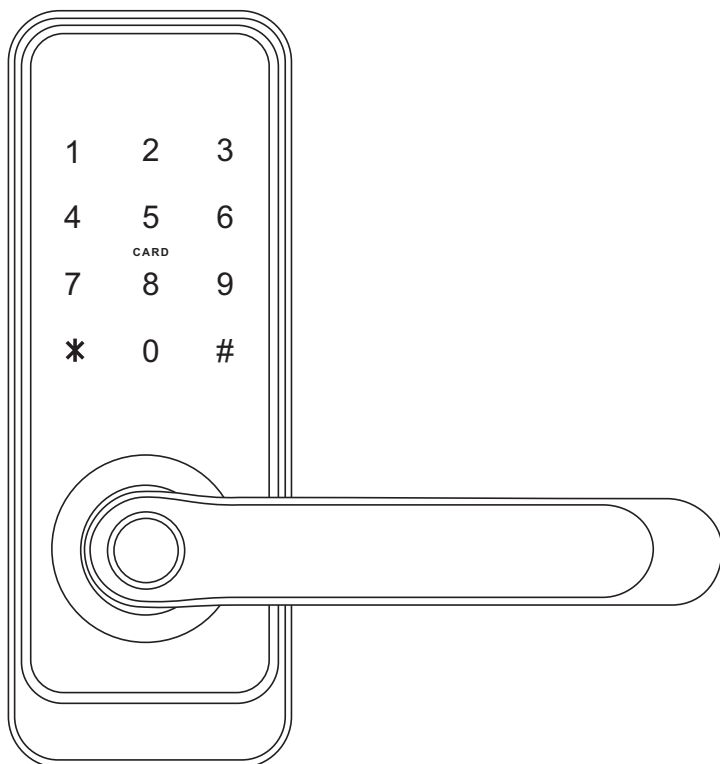

PL

EN

PL

KLAMKA ELEKTRONICZNA Z KONTROLĄ DOSTĘPU 4

EN

ELECTRONIC HANDLE WITH ACCESS CONTROL18

SPIS TREŚCI

1. OGÓLNA CHARAKTERYSTYKA I PRZEZNACZENIE	6
2. ZAWARTOŚĆ ZESTAWU.....	6
3. BUDOWA.....	7
4. ZASADA DZIAŁANIA.....	7
5. MONTAŻ KLAMKI ELEKTRONICZNEJ W DRZWIACH	8
5.1. USTAWIENIE ORIENTACJI KLAMKI (DRZWI LEWE/ PRAWY)	9
5.1.1 USTAWIENIE ORIENTACJI - FRONT KLAMKI	10
5.1.2 USTAWIENIE ORIENTACJI - TYŁ SZYLDU.....	10
5.2. MONTAŻ TRZPIENIA W KLAMCE ELEKTRONICZNEJ	10
5.3 MONTAŻ BATERII.....	11
5.4. SCHEMAT MONTAŻOWY.....	12
5.5 WEJŚCIE AWARYJNE.....	14
6. ELEKTRONICZNA BLOKADA	14
7. RESET KLAMKI	15
8. PROGRAMOWANIE I OBSŁUGA KLAMKI ELEKTRONICZNEJ Z KONTROLĄ DOSTĘPU	15
9. SPECYFIKACJA TECHNICZNA	16
KARTA GWARANCYJNA	17

UWAGI WSTĘPNE

Przed montażem, podłączeniem i użytkowaniem urządzenia prosimy o dokładne zapoznanie się z niniejszą instrukcją obsługi. W razie jakichkolwiek problemów ze zrozumieniem jej treści prosimy o skontaktowanie się ze sprzedawcą urządzenia.

Samodzielny montaż i uruchomienie urządzenia jest możliwe pod warunkiem używania odpowiednich narzędzi. Niemniej zalecane jest dokonywanie montażu urządzenia przez wykwalifikowany personel.

Ze względu na możliwość uszkodzenia klamki z kontrolą dostępu:

- urządzenia nie należy montować w drzwiach z samozamykaczem,
- drzwi w których będzie instalowane urządzenie muszą być prawidłowo zamontowane i wyregulowane wzdłuż ościeżnicy,
- skrzydło drzwi musi zamykać się lekko (nie sprężynować), a maksymalne siły operacyjne działająca na urządzenie nie mogą przekraczać progów określonych w specyfikacji urządzenia znajdującej się w niniejszej instrukcji,

Klamki z kontrolą dostępu nie należy montować w saunach, chłodniach oraz innych pomieszczeniach, w których wilgotność względna oraz temperatura otoczenia przekracza próg określony w specyfikacji technicznej urządzenia.

Dla zwiększenia bezpieczeństwa zaleca się zainstalowanie wpuszczanej wkładki patentowej, która spełni również rolę dodatkowej opcji wejścia awaryjnego.

Producent nie odpowiada za uszkodzenia mogące wyniknąć z nieprawidłowego montażu, czy eksploatacji oraz z dokonywania samodzielnych napraw i modyfikacji.

Pamiętaj, aby:

- użytkować urządzenie zgodnie z jego przeznaczeniem, trzymać je z daleka od wilgoci i ognia,
- nie wrzucać do ognia, nie uderzać, nie miażdżyć i nie narażać urządzenia na uszkodzenia mechaniczne,
- nie czyścić urządzenia wodą ani rozpuszczalnikami i innymi chemikaliami,
- czyścić obudowę urządzenia wyłącznie, gdy źródło zasilania jest odcięte, do czyszczenia można wykorzystać zwilżoną szmatkę, ale po jej użyciu należy odczekać do całkowitego przeschnięcia obudowy,
- nie dokonywać samodzielnych modyfikacji i napraw,

Uwaga!

Urządzenia posiadające współczynnik wnikania wyższy lub równy IP44 mogą być montowane na zewnątrz (np. przyciski dzwonek, kaski zewnętrzne wideodomofonów, kamery itp.). Informacje o współczynniku wnikania zawarte są w specyfikacji technicznej urządzenia.

1. OGÓLNA CHARAKTERYSTYKA I PRZEZNACZENIE

Kłamka elektroniczna z kontrolą dostępu w prosty sposób ogranicza dostęp osobom nieuprawnionym do pomieszczeń chronionych. Przeznaczona jest zarówno do drzwi lewych jak i prawych, a uniwersalny rozstaw śrub mocujących 40-45 mm w większości przypadków pozwala na wykorzystanie zamka wpuszczanego już zamontowanego w drzwiach.

Na korpusie klamki znajduje się czytnik kluczy zbliżeniowych (Mifare 13,56 MHz) oraz dotykowa klawiatura numeryczna z modułem Bluetooth. Dodatkowo w uchwycie klamkowym po stronie kontroli dostępu zainstalowany został czytnik linii papilarnych.

Po zbliżeniu do czytnika breloka, wprowadzeniu poprawnego kodu PIN lub użyciu aplikacji mobilnej lub przyłożeniu palca do czytnika linii papilarnych następuje zwolnienie blokady wewnątrz zamka.

2. ZAWARTOŚĆ ZESTAWU



klamka elektroniczna z modułem kontroli dostępu

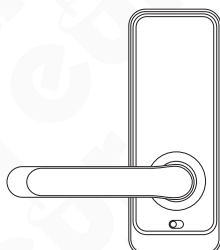

klamka z wbudowaną komorą baterijną

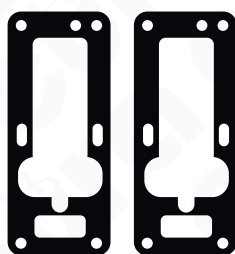

2 podkładki antypoślizgowe



2 klucze do ręcznego otwierania drzwi w przypadku awarii



Instrukcja

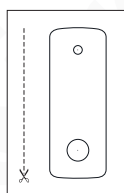

szablon montażowy

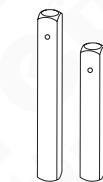

* 2 trzpień



zawlecza kontrolująca trzpień



4 śruby mocujące podstawę obudowy do klamki z wbudowaną komorą baterijną

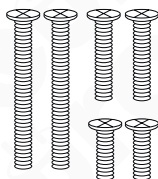

* 6 śrub do tulejek montażowych

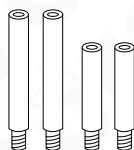

* 4 tulejki montażowe



śruba kontrolująca dodatkowy trzpień



* 2 tulejki kontrolujące

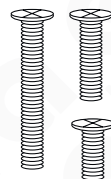

* 3 śruby do tulejki kontrolującej

* Uwaga

W zależności od grubości skrzydła drzwi należy wybrać odpowiednie akcesoria - trzpień, tulejki i śruby ściągające.

Rys. 1.

3. BUDOWA

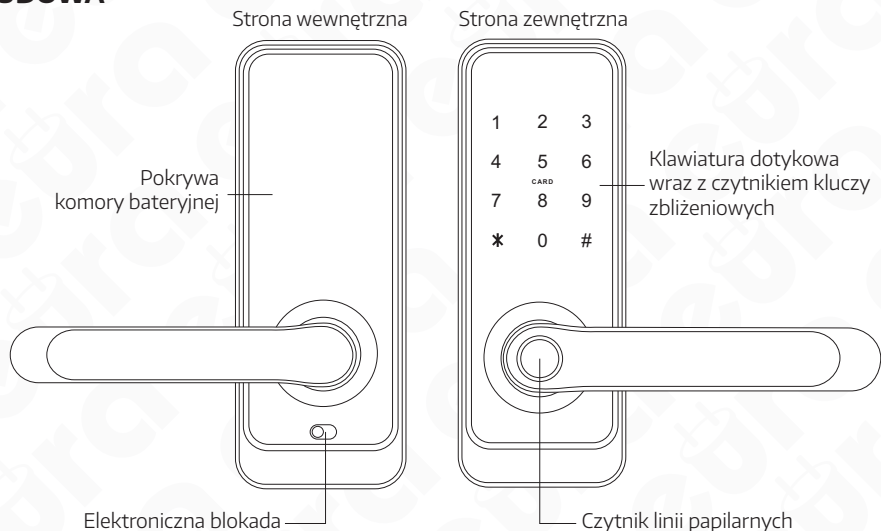

Rys. 2. Budowa

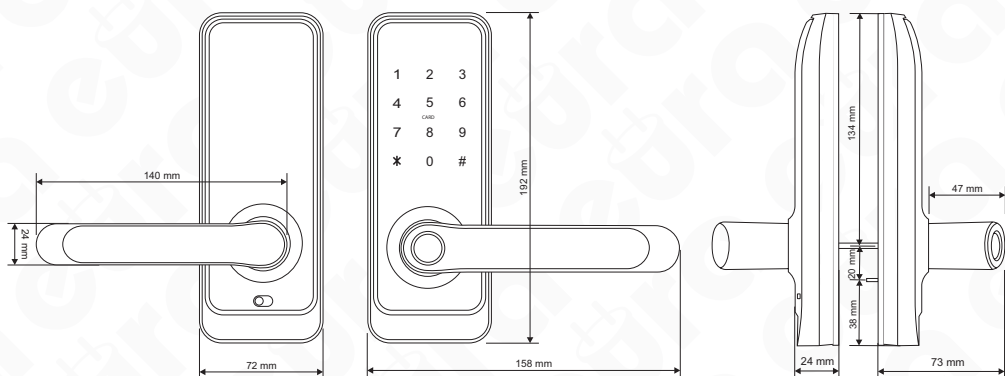

Rys. 3. Wymiary

4. ZASADA DZIAŁANIA

Po podaniu impulsu z elektronicznego modułu kontroli dostępu, serwomotor odblokowuje przekładnię mechaniczną umożliwiając tym samym otwarcie drzwi poprzez normalne przyciśnięcie klamki na części zewnętrznej. Otwarcie zostaje zasygnalizowane dźwiękiem. Okres oczekiwania na wciśnięcie klamki ustawiony jest fabrycznie na okres około 5 sekund, po tym czasie następuje ponowna blokada przekładni i przejście zamka w stan oczekiwania na podanie kolejnego impulsu z elektronicznego modułu kontroli dostępu.

Od strony wewnętrznej (lokalu) zawsze istnieje możliwość otwarcia drzwi poprzez zwykłe wciśnięcie klamki. Po zamknięciu otwartych drzwi następuje natychmiastowe zadziałanie mechanizmu zapadki, uniemożliwiając otwarcie drzwi od zewnątrz bez podania impulsu z elektronicznego modułu kontroli dostępu.

Istnieje możliwość awaryjnego otwarcia zamka przy użyciu zwykłego klucza mechanicznego, którego 2 sztuki znajdują się na wyposażeniu zestawu.

Dodatkowo urządzenie posiada funkcję blokady dostępu, która pozwala dostać się do pomieszczenia tylko poprzez aplikację administratora lub klucz wejścia awaryjnego.

5. MONTAŻ KLAMKI ELEKTRONICZNEJ W DRZWIACH

Do zestawu dołączone są trzpienie, tulejki oraz śruby umożliwiające montaż klamek w drzwiach o grubości 35~65 mm. Podczas montażu, należy dobrać odpowiednią długość dołączonych elementów.

Uwaga!

Dla zwiększenia bezpieczeństwa klamki elektroniczne z kontrolą dostępu zaleca się montować w drzwiach przylgowych. Zaleca się również zainstalować wkładkę patentową w zamku wpuszczanym, dzięki której istnieje możliwość otwarcia zamka z kluczem bez względu na uszkodzenie klamki elektronicznej.

Montażu należy dokonywać posiadając klucze awaryjne przy sobie, które mogą być niezbędne w przypadku zatrzaśnięcia drzwi z niezaprogramowanym zamkiem. Montaż zamka należy wykonać na otwartym skrzydle drzwi, po zakończonej instalacji oraz zaprogramowaniu zamka, należy wykonać test pracy urządzenia, również na otwartym skrzydle.

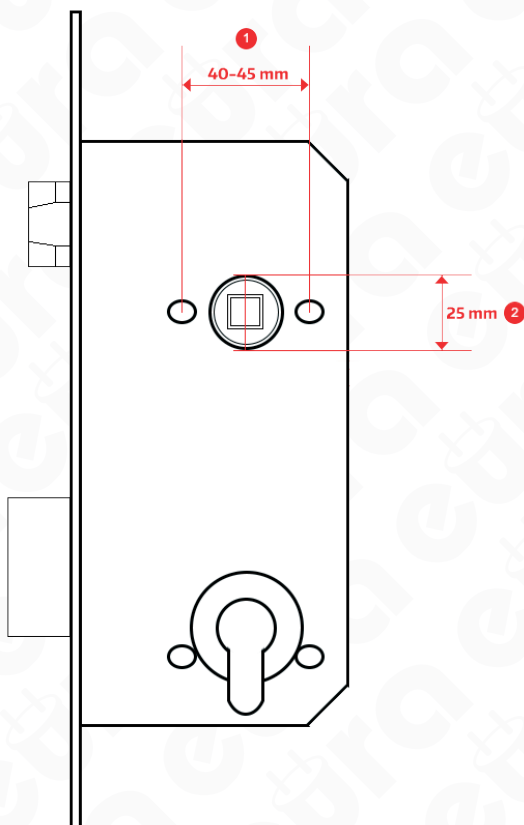

Rys. 4.

Uwaga!

Zaleca się instalowanie klamki z wykorzystaniem zamka o rozstawie : 72 mm, 90 mm lub 92 mm. Istnieje możliwość zakrycia części otworu dedykowanego dla wkładki patentowej zamka dzięki zastosowaniu odpowiedniej maskownicy montażowej. Dedykowane maskownice dla odpowiedniego rozstawu, należy nabyć osobno.

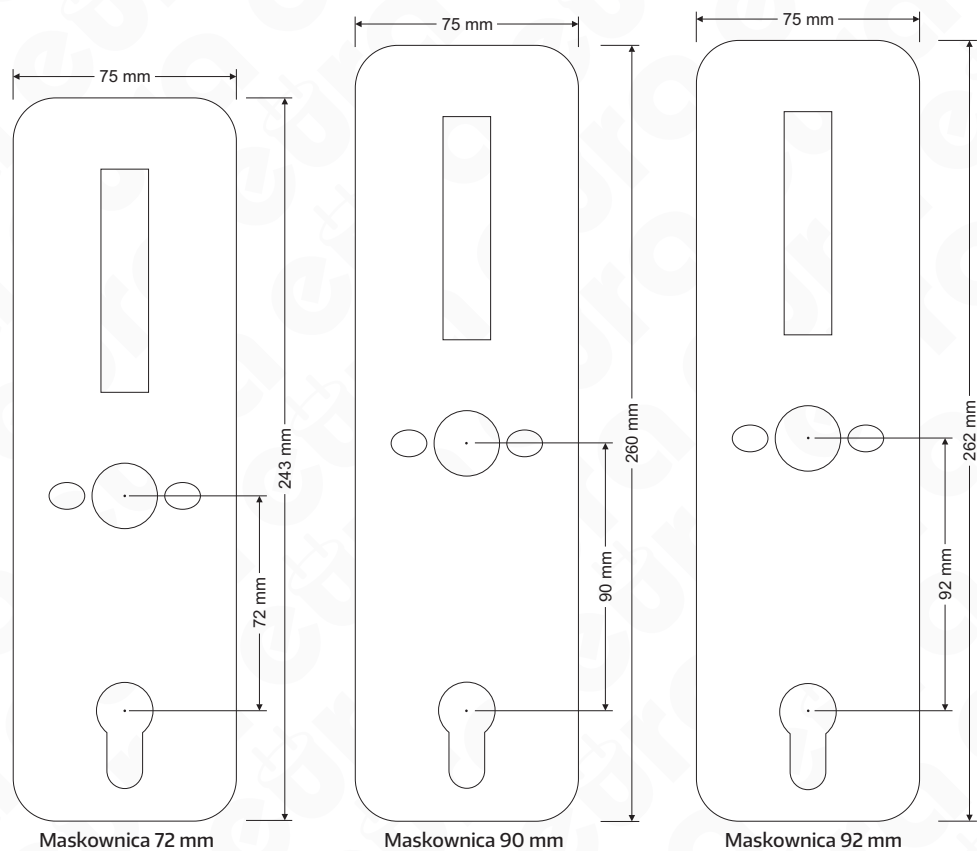

Rys. 5.

5.1. USTAWIENIE ORIENTACJI KLAMKI (DRZWI LEWE/ PRAWY)

Wszystkie klamki elektroniczne są uniwersalne i istnieje możliwość zamocowania ich zarówno do drzwi otwieranych na lewo jak i na prawo.

5.1.1 USTAWIENIE ORIENTACJI - FRONT KLAMKI

W celu ustalenia kierunku otwierania klamki z wbudowaną kontrolą dostępu należy:

- odkręcić 4 śruby od podstawy szyldu, przytrzymując osłonę (rys. 6.),
- zdjąć osłonę (rys. 6 pozycja 1-A),
- wykręcić śrubę kontruującą (rys. 6 pozycja 2-B),
- ustawić uchwyt w żądanym kierunku otwierania (rys. 6 pozycja 2-C)
- przykręcić śrubę kontruującą,
- założyć osłonę i przykręcić śruby mocujące (rys. 6 pozycja 3)

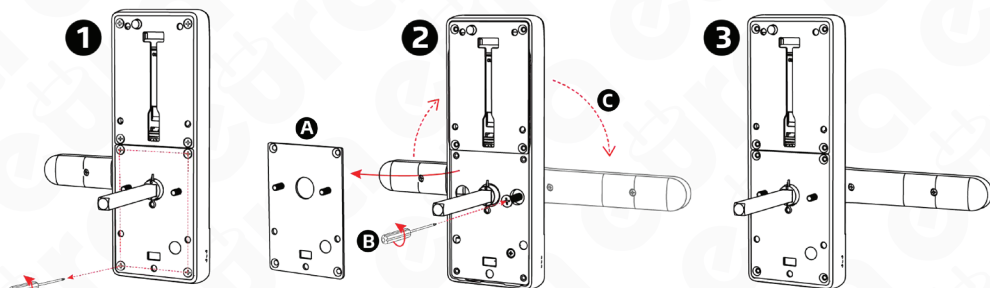

Rys. 6.

5.1.2 USTAWIENIE ORIENTACJI - TYŁ SZYLDU

W celu ustawienia kierunku otwierania klamki z wbudowaną kieszenią na baterię należy:

- odkręcić śrubę kontruującą znajdującą się obok gniazda trzpienia (rys. 7, pozycja 1-A)
- ustawić uchwyt klamki w żądanym kierunku (rys. 7, pozycja 2)
- po ustaleniu kierunku, należy przykręcić śrubę ustalającą kierunek klamki (rys. 7, pozycja 3).

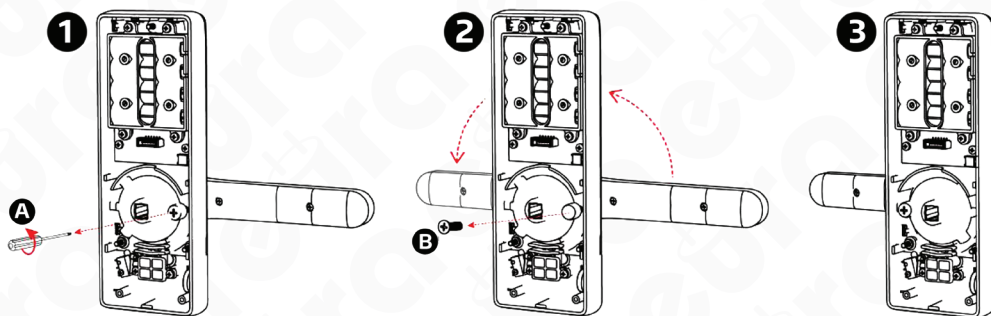

Rys. 7

5.2. MONTAŻ TRZPIENIA W KLAMCE ELEKTRONICZNEJ

Trzpień należy umieścić w gnieździe znajdującym się w korpusie urządzenia oznaczonym trójkątem, a następnie zamontować zawleczkę kontruującą znajdującą się w komplecie akcesoriów.

Uwaga !

Montując trzpień, należy pamiętać, aby element znajdujący się na korpusie zamka był skierowany w dół klamki.



Rys. 8.

PRZYGOTOWANIE TRZPIENIA ZASTĘPCZEGO

W przypadku chęci zastosowania innego trzpienia niż dołączony do zestawu należy: zaopatrzyć się w trzpień o wymiarach 8 x 8 mm, następnie odmierzyć odpowiednią długość i ściąć trzpień.

Uwaga: Trzpień musi zostać ścięty na odpowiednią długość, tak aby wyeliminować możliwość przesuwania tego elementu podczas użytkowania, w innym przypadku gniazdo trzpienia będzie narażone na uszkodzenie.

5.3 MONTAŻ BATERII

W celu montażu baterii w komorze bateryjnej, należy podważyć śrubokrętem pokrywę komory bateryjnej w na środku górnej części..

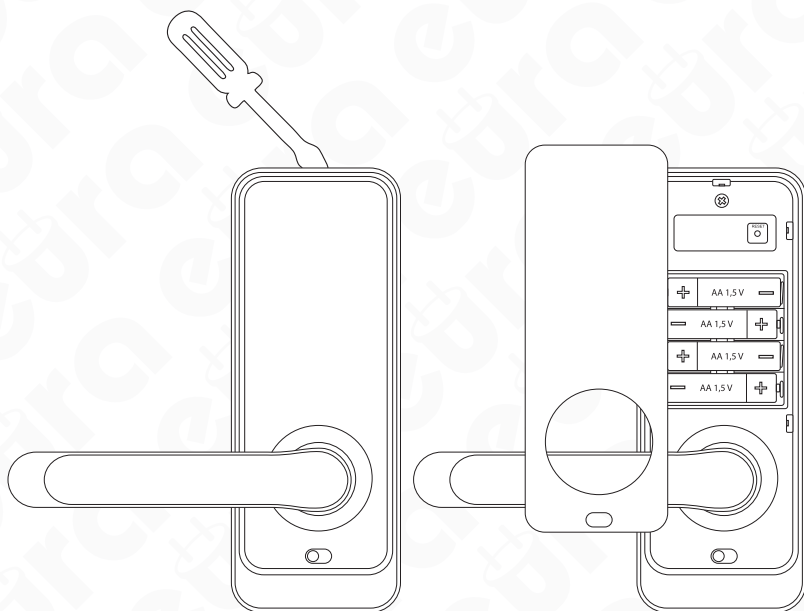

Rys. 9

Uwaga!

- Do prawidłowej pracy urządzenia wymagane jest zastosowanie baterii alkalicznych, nie należy stosować baterii akumulatorowych.
- Zaleca się, aby instalacja oraz programowanie klamki odbywało się przy otwartym skrzydle drzwi, po sprawdzeniu poprawności działania można zamknąć skrzydło.
- Po pierwszym włożeniu baterii klamka automatycznie przechodzi w stan uzbrojenia, dlatego należy pamiętać, aby baterie wkładać już po zamontowaniu klamki elektronicznej w skrzydle drzwi. Jeżeli baterie zostały włożone wcześniej w celu otwarcia drzwi należy użyć klucza awaryjnego, który zaleca się mieć przy sobie podczas trwania instalacji.

Klamka elektromechaniczna zasilana jest 4 bateriami alkalicznymi DC 1,5 V typu AA i na jednym komplecie baterii może pracować ok. 1 roku. Wgląd w status naładowania baterii dostępny jest w aplikacji po synchronizacji z klamką okresowo (za pomocą Bluetooth) lub w czasie rzeczywistym (po zastosowaniu bramek WiFi w systemie).

5.4. SCHEMAT MONTAŻOWY

W celu zamontowania klamki elektronicznej w drzwiach należy:

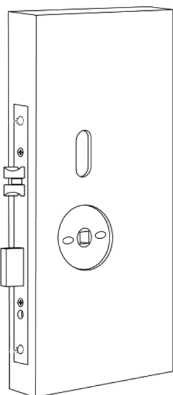

Rys. 10.

Wykorzystać istniejące otwory lub przygotować otwory montażowe zgodnie z szablonem dołączonym do zestawu.

W celu wykonania otworów montażowych należy wyciągnąć zamek z drzwi, upewnić się, że jest on zgodny ze standardem wskazanym na Rys. 3, a następnie nawiercić otwory:

- dwa o średnicy ok. 12 mm służące do skręcenia wewnętrznej i zewnętrznej części klamki.
- jeden o średnicy 25 mm, służący do schowania gniazda trzpienia wraz z zawleczką blokującą.
- trzeci podłużny otwór (patrz szablon) wykonujemy dla przeprowadzenia przewodu łączącego przednią część szyldu z tylną oraz dla ewentualnego zastosowania trzpienia kontrującego.

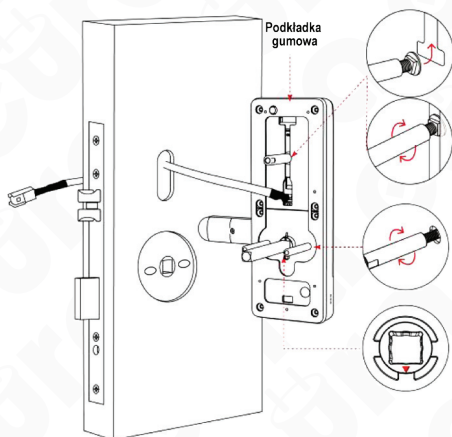

Rys. 11.

- zgodnie z rysunkiem założyć podkładkę gumową oraz przykręcić tulejki do przedniego korpusu klamki,
- przeprowadzić przewody łączące, wychodzące z zewnętrznej części szyldu powyżej zamka wpuszczanego,
- przełożyć zewnętrzną część wraz z tulejami łączącymi przez skrzydło drzwi z wcześniej zamontowanym zamkiem

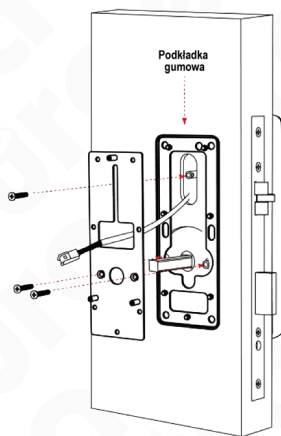

Rys. 12.

- odkręcić podstawę mocującą z zewnętrznej części klamki, na podstawę mocującą założyć podkładkę gumową,
- następnie przełożyć przewody łączące,
- po czym przykręcić podstawę mocującą wykorzystując tuleje wewnętrznej części klamki

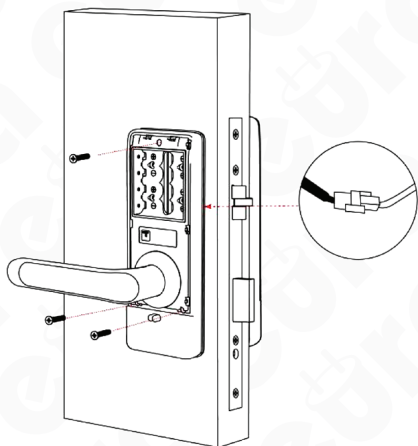

Rys. 13

- j. podłączyć przewody łączące oby dwie strony klamki,
- k. zdjąć pokrywę komory baterii, następnie przykręcić tylni korpus do podstawy mocującej

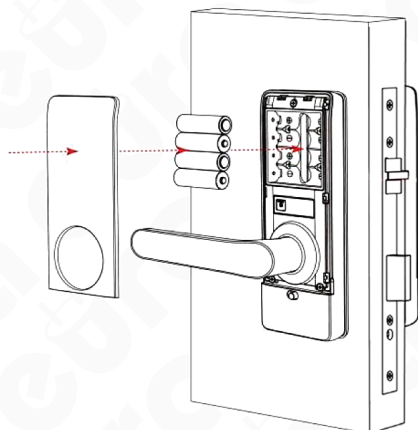

Rys. 14

- l. do komory zasilania włożyć 4 baterie alkaliczne 1,5 V typu AA,
- m. zamknąć komorę baterii,

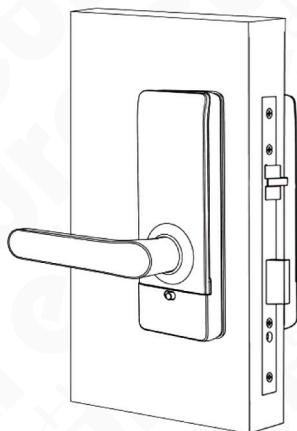

Rys. 15

- n. zaprogramować klamkę elektroniczną.

5.5 WEJŚCIE AWARYJNE

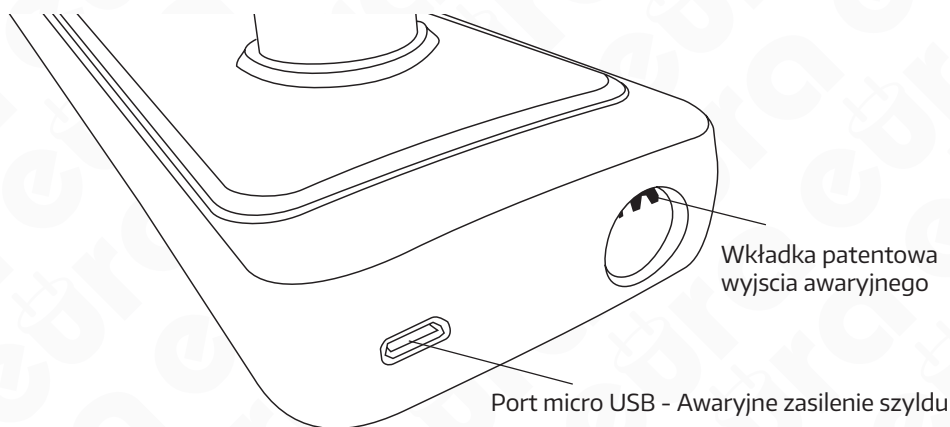

Rys. 16.

W przypadku potrzeby wejścia do lokalu, przy użyciu klucza awaryjnego należy wsunąć klucz awaryjny we wkładkę znajdującą się u dołu urządzenia od strony kontroli dostępu oraz przekręcić klucz w prawo do wyczuwalnego oporu. Następnie naciskając klamkę można wejść do pomieszczenia.

Uwaga !

Istnieje możliwość awaryjnego zasilenia klamki w przypadku rozładowania baterii. W tym celu należy wykorzystać gniazdo micro USB (DC 5 V) znajdujące się w dolnej części klamki zewnętrznej.

6. ELEKTRONICZNA BLOKADA

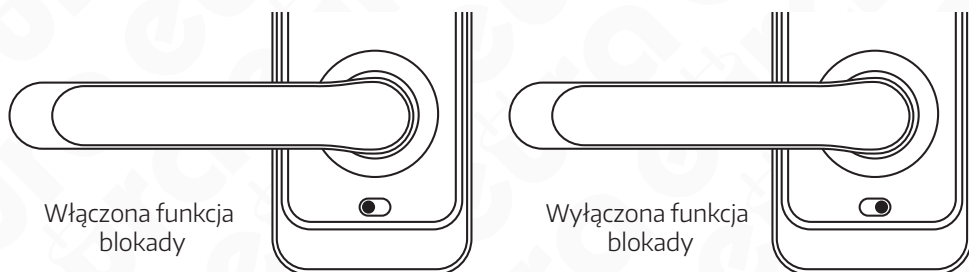

Rys. 17.

1. W celu włączenia funkcji blokady elektronicznej, należy w aplikacji aktywować funkcję "blokady prywatności";
2. Gdy przycisk jest w położeniu koloru czerwonego znajduje się w stanie zablokowania i można go odblokować tylko przez aplikację administratora lub klucz mechaniczny.

7. RESET KLAMKI

Pod pokrywą baterii znajduje się przycisk resetu klamki. W celu wykonania resetu należy wciśnąć przycisk resetu na czas 5 sekund, następnie wprowadzić na panelu szyfratora kod 000#. Po wykonaniu procedury resetu dane zamka zostały przywrócone do ustawień fabrycznych.

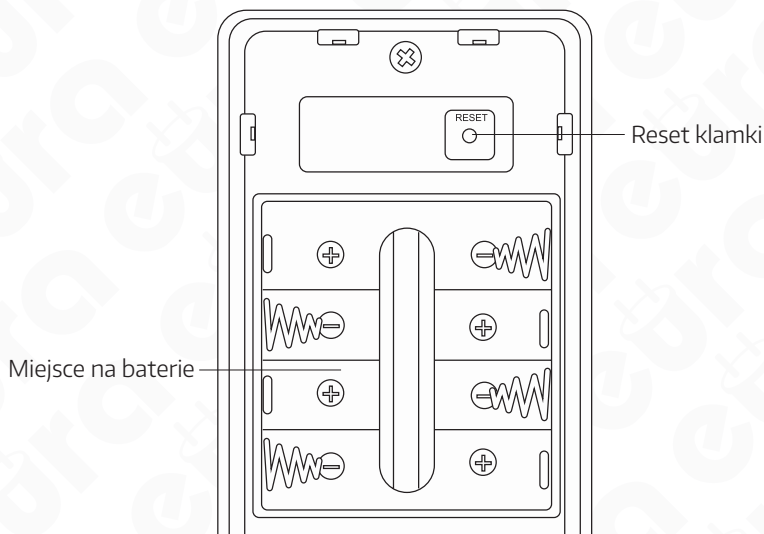

Rys. 18.

Uwaga !

Wykonanie przywrócenia ustawień fabrycznych jest równoznaczne z wyłączeniem obsługi klamki we wszystkich aplikacjach do których urządzenie zostało dodane. Jednocześnie aplikacje dalej będą ją wyświetlać jako dodane urządzenie.

8. PROGRAMOWANIE I OBSŁUGA KLAMKI ELEKTRONICZNEJ Z KONTROLĄ DOSTĘPU

W celu zaprogramowania klamki elektronicznej z kontrolą dostępu ELH-01H4 należy pobrać aplikacje TTlock lub TTHotel z GooglePlay dla urządzeń z systemem Android lub z AppStore dla urządzeń z systemem iOS.



Wyczerpująca instrukcja obsługi aplikacji mobilnych TTlock oraz TTHotel dostępne są na stronie www.eura-tech.eu.

UWAGA

W przypadku awarii i konieczności wysłania urządzenia do serwisu, uprzednio należy usunąć klamkę z aplikacji mobilnej.

9. SPECYFIKACJA TECHNICZNA

PARAMETR			
Napięcie zasilania	6 V DC		
Rodzaj zasilania	Baterie alkaliczne (4 x AA 1,5V)		
Pobór prądu - czuwanie / praca	<18uA / 200 mA		
Maks. liczba użytkowników	Karty- 200, Odcisk palca-200, Kody PIN-200, E-Key- bez limitu		
Przeznaczenie do drzwi	lewe/ prawe		
Materiał obudowy	Stop cynku		
Czas trwania impulsu zwalniającego	5-900 sek.		
Bluetooth	Tak		
Maks. moc promieniowania (Bluetooth)	<10mW		
Częstotliwość pracy (Bluetooth)	2,4 GHz		
Szyfrator	Tak, dotykowy		
Maks. moc promieniowania (RFID)	<5mW		
Częstotliwość pracy (RFID)	Mifare 13,56 MHz		
Dopuszczalna wilgotność względna	0-95%		
Temperaturowy zakres pracy	-35°C ~ +55°C		
Zalecane miejsce instalacji	wewnętrzne i zewnętrzne		
Współczynnik ochrony	IP55		
Maksymalne siły operacyjne działające na szyld	siła zamykająca lub siła potrzebna do rozpoczęcia ruchu skrzydła		10 N
	okucia poruszane dłonią	moment maksymalny (Nm)	1 Nm
		siła maksymalna	10 N
Wymiary szyldu zewnętrznego (W x SZ x G)	195x73x72 mm		
Wymiary szyldu wewnętrznego (W x SZ x G)	195x73x72 mm		
Waga netto	1200 g		

Uwaga: Producent zastrzega sobie możliwość dokonania zmian parametrów technicznych bez uprzedzenia

KARTA GWARANCYJNA

nazwa wyrobu: **KLAMKA ELEKTRONICZNA
Z KONTROLĄ DOSTĘPU**

model: **ELH-01H4**

data sprzedaży

pieczętka punktu sprzedaży i podpis sprzedawcy

OGÓLNE WARUNKI NAPRAW GWARANCYJNYCH

1. Eura-Tech Sp. z o.o. z siedzibą w Wejherowie przy ul. Przemysłowej 35A (zwany dalej „Gwarantem”), gwarantuje sprawne działanie wskazanego w Gwarancji urządzenia (zwanego dalej „Produktem”).
2. Gwarancja jest udzielana na okres 24 miesięcy, przy udziale użytkownika Produktem zgodnie z warunkami techniczno-eksploatacyjnymi opisanymi w instrukcji obsługi oraz przyjętymi standardami. Gwarancja obowiązuje na terenie Rzeczypospolitej Polskiej. Na wybrane produkty np. sygnalizatory czadu czas obowiązywania gwarancji może być dłuższy, co każdorazowo określone jest już przy samym produkcie.
3. Prawa i obowiązki Gwarranta oraz Nabywcy Produktem reguluje treść postanowień ujętych w niniejszej Gwarancji, z którymi Nabywca powinien się zapoznać przed zakupem. Zakup Produktem jest równoznaczny z akceptacją warunków niniejszej Gwarancji.
4. Datą, od której obowiązuje czas trwania Gwarancji, jest data wystawienia dokumentu sprzedaży zapisana w Karcie Gwarancyjnej i dokumencie sprzedaży. Ujawnione w okresie trwania Gwarancji wady będą usunięte bezpłatnie przez Centralny Serwis Eura-Tech Sp. z o.o. (zwany dalej „Serwisem”).
5. Dokumentem potwierdzającym zawarcie powyższej umowy i tym samym uprawniającym do dochodzenia swoich praw jest prawidłowo wypełniona Karta Gwarancyjna wraz z dokumentem potwierdzającym zakup (paragon fiskalny, faktura VAT), jakiegokolwiek zmiany (zamazania, wytarcia, przekreślenia, poprawki itp.) w Karcie Gwarancyjnej powodującej jej nieważność.
6. W przypadku Produktów nie posiadających Kart Gwarancyjnych (np. dzwoniki bezprzewodowe, gongi, sygnalizatory, wykrywcze i inne), dokumentem potwierdzającym zawarcie umowy jest dokument sprzedaży (paragon fiskalny, faktura VAT).
7. Naprawa gwarancyjna nie obejmuje czynności przewidzianych w Instrukcji Obsługi, do wykonania których zobowiązany jest Nabywca we własnym zakresie i na własny koszt (np.: zainstalowanie, konfiguracja, optymalne zabezpieczenie przed działaniem warunków zewnętrznych, konserwacja, ewentualny demontaż itp.).
8. Gwarancją nie są objęte:
 - akcesoria i materiały eksploatacyjne takie jak: ramki oraz śruby montażowe, przewody, karty zbliżeniowe, zasilacze wraz z kablami zasilającymi, baterie oraz akumulatorki czy inne elementy, które są dodatkowo dołączone do Produktów - ze względu na swój charakter posiadają okres żywotności eksploatacyjnej,
 - uszkodzenia mechaniczne, elektryczne, chemiczne i termiczne lub celowe uszkodzenia Produktem i wywołane nimi wady,
 - uszkodzenia i wady wynikłe na skutek niewłaściwego lub niezgodnego z Instrukcją Obsługi użytkownika, niedbalstwu użytkownika, niewłaściwym przechowywaniem czy konserwacją Produktem, a także stosowaniem Produktem niezgodnie z przepisami bezpieczeństwa i niezgodnie z jego przeznaczeniem,
 - uszkodzenia Produktem, który nie został prawidłowo zabezpieczony podczas transportu do Serwisu (np. brak opakowania transportowego, nie owinięcie Produktem odpowiednio w folię zabezpieczającą, unieruchomienie Produktem w opakowaniu itp.),
 - uszkodzenia Produktem, do którego Nabywca zgubił Kartę Gwarancyjną,
 - uszkodzenia powstałe w wyniku pożaru, powodzi, uderzenia pioruna (także pośredniego), czy też innych klęsk żywiołowych, nieprzewidzianych wypadków, zalania plynami, przepięciem w sieci elektrycznej, podłączenia do sieci elektrycznej w sposób niezgodny z Instrukcją Obsługi,
 - Produkty, w których dokonano przeróbek, zmian konstrukcyjnych, napraw naruszających plombę gwarancyjną lub w jakikolwiek inny sposób.
9. Gwarant zapewnia bezpłatne części zamienne oraz robociznę, zgodnie z warunkami podanymi w niniejszej Gwarancji, w okresie trwania Gwarancji, o którym mowa na ostatnich stronach Instrukcji Obsługi w rozdziale „Warunki Gwarancji”. Gwarancja obejmuje tylko i wyłącznie usterki Produktem spowodowane wadliwymi częściami i/lub defektami produkcyjnymi.
10. Zgłoszenie reklamacyjne będzie rozpatrywane jedynie w przypadku, gdy reklamowany Produkt zostanie dostarczony do Serwisu wraz z:
 - Kartą Gwarancyjną (za wyjątkiem urządzeń wymienionych w pkt. 6),
 - prawidłowo wypełnionym Formularzem zgłoszenia naprawy
 - dowodem zakupu zawierającym datę oraz miejsce sprzedaży.
11. Otwieranie urządzenia bez wyraźnej zgody Serwisu, dokonywanie wszelkich napraw we własnym zakresie lub w nieautoryzowanym serwisie przez osoby nieupoważnione, będzie podstawą do unieważnienia Gwarancji.
12. Uszkodzony Produkt Nabywca zobowiązany jest dostarczyć do punktu sprzedaży lub bezpośrednio do Serwisu. Jeżeli reklamacja zostanie uznana przez Serwis za uzasadnioną, po naprawione Produkt zostaje odesłany do Nabywcy na koszt Gwarranta, korzystając z usług spedycji kurierskich, z którymi Gwarant ma aktualnie nawiązaną współpracę (GLS).
13. Dostarczenie uszkodzonego Produktem jakiegokolwiek spedycja na koszt Gwarranta, bez wcześniejszego uzgodnienia z Serwisem, będzie skutkowało odmową przyjęcia paczki.
14. Ewentualne wady lub uszkodzenia Produktem ujawnione i zgłoszone w okresie trwania Gwarancji będą usunięte bezpłatnie w terminie 14 dni kalendarzowych. W uzasadnionych przypadkach termin ten może ulec przedłużeniu, wówczas Nabywca zostanie poinformowany o przybliżonym czasie naprawy. Bieg terminu naprawy rozpoczyna się pierwszego dnia roboczego następującego po dniu dostarczenia Produktem do Serwisu.
15. Wadliwy Produkt lub jego części, które zostaną wymienione, stają się własnością Serwisu.
16. Przed przystąpieniem do ewentualnej naprawy, Serwis każdorazowo dokonuje oględzin i oceny stopnia uszkodzenia reklamowanego Produktem. W przypadku stwierdzenia, że Produkt:
 - jest sprawny,
 - był instalowany oraz podłączony niezgodnie z zaleceniami zawartymi w Instrukcji Obsługi,
 - uległ uszkodzeniu ewidentnie z winy Nabywcy,
 - ma zerwaną plombę,
 - spełnia warunki podane w pkt. 8,wówczas Serwis traktuje takie zgłoszenie reklamacyjne za nieuzasadnione i może obciążyć Nabywcę kosztami transportu oraz diagnozy urządzenia, zgodnie z obowiązującym w Serwisie Cennikiem Usług Napraw Odpłatnych.
17. Nabywcy przysługuje prawo do wymiany Produktem na inny, posiadający te same lub zbliżone parametry techniczne i eksploatacyjne, jeżeli:
 - w okresie trwania Gwarancji, Serwis dokona 3 napraw, a Produkt nadal będzie wykazywał wady uniemożliwiające używanie go zgodnie z przeznaczeniem,
 - Serwis uzna, że usunięcie wady jest niemożliwe lub w terminie określonym w pkt. 14,
 - naprawa może spowodować nadmierne koszty po stronie Serwisu.
18. W skrajnych przypadkach, po wcześniejszym skonsultowaniu się z Nabywcą, Serwis ma możliwość:
 - przedłużenia okresu naprawy Produktem, jeżeli wymagane naprawy nie mogą być wykonane z powodu nieprzewidzianych okoliczności, takich jak: trudności związane z importem urządzenia i/lub części zamiennych, przepisy prawne uniemożliwiające naprawy itp.,
 - podjąć decyzję o zwrocie należności zgodnie i na podstawie ceny z faktury zakupowej, w przypadku, gdy nie ma możliwości wymiany Produktem na inny.
19. Gwarant jaki i Serwis nie ponosi odpowiedzialności za uszkodzenia innych urządzeń w wyniku awarii Produktem.
20. Nabywca nie ma prawa do domagania się zwrotu straconych korzyści w związku z awarią Produktem.
21. Brak odbioru naprawionego Produktem po upływie 4 tygodni od terminu naprawy określonego w pkt. 14, będzie traktowane jako bezpłatne zrzeczenie się Produktem na rzecz Serwisu. Serwis może przekazać Produkt na cele charytatywne lub wykorzystać jego części na potrzeby Serwisu.
22. W przypadku podejrzenia naruszenia przesyłki lub uszkodzenia przesyłanego Produktem w trakcie transportu, prosimy o stosowanie następującego procedury:
 - po otrzymaniu przesyłki należy każdorazowo sprawdzić stan opakowania w obecności pracownika spedycji (przesyłka powinna być zapieczętowana taśmą i/lub pieczęcią Serwisu, jeżeli tak nie jest lub jest w jakikolwiek sposób jest naruszona, oznacza to, że przesyłka była otwierana przez osoby nieuprawnione),
 - każdorazowo należy rozpakować i sprawdzić zawartość przesyłki w obecności pracownika spedycji, a w przypadku stwierdzenia uszkodzenia zawartości paczki lub jakichkolwiek braków, wspólnie sporządzić stosowny protokół.
23. Gwarancja na Produkt nie wyłącza ani nie ogranicza uprawnień kupującego wynikających z niezgodności towaru z umową.

Centralny Serwis Eura-Tech Sp. z o.o.
Przemysłowa 35a
84-200 Wejherowo
pon. - pt. 08:00 - 17:00
e-mail: serwis@eura-tech.eu

Zużyte urządzenie elektryczne lub elektroniczne nie może być składowane (wyrzucone) wraz z innymi odpadami pochodzącymi z gospodarstw domowych. Aby uniknąć szkodliwego wpływu na środowisko naturalne i zdrowie ludzi, zużyte urządzenie należy składować w miejscach do tego przeznaczonych. W celu uzyskania informacji na temat miejsca i sposobu bezpiecznego składowania zużytego produktu należy zwrócić się do organu władz lokalnych lub firmy zajmującej się recyklingiem odpadów.



Informacje na temat miejsc zbierania zużytego sprzętu elektrycznego i elektronicznego znaleźć można na stronie organizacji odzysku <http://www.elektroeko.pl>

nr rej. BDO 0000157000



CONTENTS

1. GENERAL CHARACTERISTICS AND INTENDED USE	20
2. SET CONTENTS	20
3. STRUCTURE	21
4. PRINCIPLE OF OPERATION	21
5. FITTING THE ELECTRONIC DOOR HANDLE IN A DOOR	22
5.1. HANDLE ORIENTATION SETTING (LEFT/RIGHT-SIDED DOOR)	23
5.1.1. ORIENTATION SETTING - HANDLE FRONT	23
5.1.2 ORIENTATION SETTING - BACK OF THE DOOR PLATE	24
5.2. PIN FITTING INSIDE THE ELECTRONIC HANDLE	24
5.3 BATTERY INSTALLATION	25
5.4. INSTALLATION DIAGRAM	26
5.5 EMERGENCY ENTRY	28
6. ELECTRONIC LOCK	28
7. HANDLE RESET	29
8. PROGRAMMING AND OPERATION OF THE ELECTRONIC HANDLE WITH ACCESS CONTROL ...	29
9. TECHNICAL SPECIFICATION	30

INITIAL NOTES

Please read these operating instructions carefully before installing, connecting and using the unit. In the case of any problems with understanding the content of this document, please contact the device seller.

Installation and start-up of the device by the user are possible if adequate tools are used. Nevertheless, it is recommended to have the device installed by qualified personnel.

Because of the possible damage to the handle with access control:

- the device should never be installed in doors with a door closer,
- the door in which the device is going to be installed should be correctly installed and adjusted along the door frame,
- the door leaf must close easily (without springing) and the maximum operating forces acting on the device should exceed the threshold values specified in the device specification provided in this manual,

Handles with access control should not be installed in saunas, refrigerated warehouses and other premises, where relative humidity and ambient temperature exceed the threshold values indicated in the technical specification of the device.

For added security, it is recommended to install the patented insert, which also acts as an additional emergency entry option.

The manufacturer shall not be liable for damage which may occur as a result of incorrect installation or operation, as well as unauthorised repairs and modifications.

Remember to:

- use the device according to its intended use, keep it away from moisture and fire, do not throw into fire, avoid impacts, do not crush and expose the device to mechanical damage,
- do not clean the device with water, solvents or other chemicals,
- clean the housing only with the power supply cut off, use only a wet cloth for cleaning and wait until the housing is completely dry after cleaning,
- do not carry out unauthorised modifications or repairs,

Caution!

Devices with a protection degree equal to or higher than IP44 may be installed outdoors (e.g. doorbell buttons, outdoor video intercom panels, cameras, etc.). Information about the protection degree is available in the technical specification of the device.

1. GENERAL CHARACTERISTICS AND INTENDED USE

The electronic handle with access control provides a simple method of limiting access of unauthorised persons to protected premises. It is designed for both left- and right-sided doors, and the universal distance of fixing screws of 40–45 mm usually allows to use a mortise lock already installed in the door.

The handle body includes a contactless key fob reader (Mifare 13.56 MHz) and a numeric keypad with a Bluetooth module. A fingerprint reader is additionally installed in the handle, on the access control side.

The bolt inside the lock is released when a key fob is placed close to the reader, the correct PIN code is entered, the mobile application is used or a finger is placed on the fingerprint reader.

2. SET CONTENTS



electronic handle
with an access control module

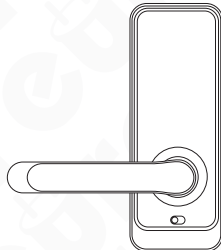

handle with an integrated
battery compartment

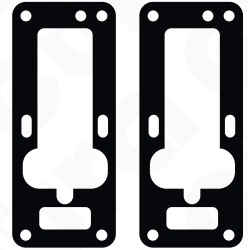

2 anti-slip pads



2 keys for manual door
opening in case
of emergency



Manual

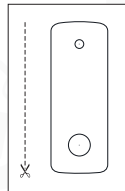

assembly template



* 2 pins



pin locking
split pin

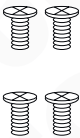

4 screws fixing
the housing base to the
handle with an integrated
battery compartment

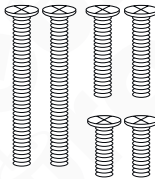

* 6 screws
for mounting
sleeves

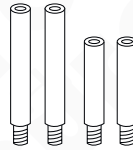

* 4 mounting
sleeves



additional
pin locking
bolt

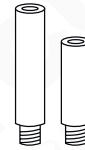

* 2 locking
sleeves

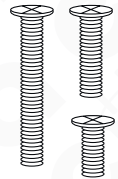

* 3 bolts for
the locking sleeve

* Note

The relevant accessories - pin, sleeves and tie bolts should be selected according to the door leaf thickness.

Fig. 1.

3. STRUCTURE

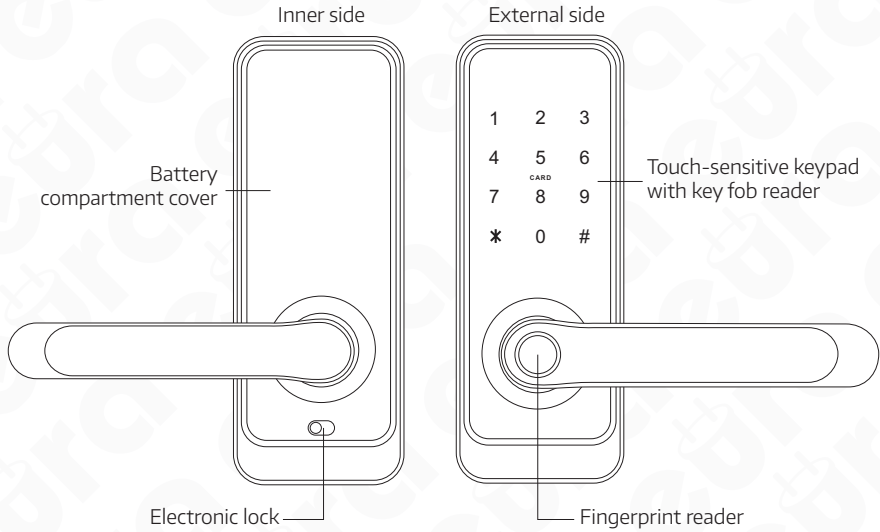

Fig. 2. Structure

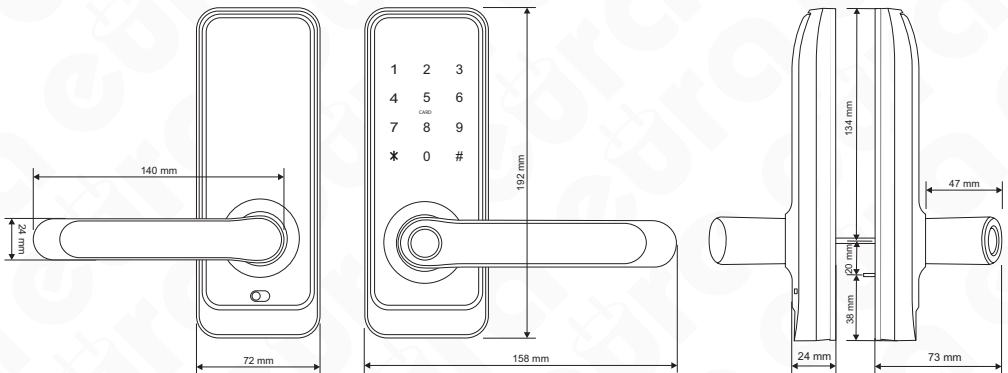

Fig. 3. Dimensions

4. PRINCIPLE OF OPERATION

When a pulse is transmitted from the electronic access control module, the servomotor releases the mechanical gear, thus enabling the door to be opened by pressing the outer part of the handle. The door opening is indicated by a sound. The handle pressing waiting period is factory set at approx. 5 seconds, and after this time the gear is locked again and the lock enters standby mode, awaiting the next pulse from the electronic access control module.

The door can always be opened from the inside (on the premise side) by simply pressing the handle. When the open door is closed, the ratchet mechanism is operated immediately, preventing the door from being open from the outside without a pulse sent from the electronic access control module.

The lock can be open in an emergency using a simple mechanical key, and two such keys are provided in the kit.

The device is additionally provided with an access lock function, which allows the premise only to be entered using the administrator application or the emergency entry key.

5. FITTING THE ELECTRONIC DOOR HANDLE IN A DOOR

The kit is provided with pins, sleeves and bolts enabling handle installation in 35~65 mm thick doors. Select the appropriate length of the provided elements during installation.

Caution!

For increased safety, it is recommended to install electronic handles with access control in rebated doors. It is also recommended to install the patented insert in a mortise lock, which allows the lock to be open using a key in the case of damage to the electronic handle.

Installation should be performed while carrying the emergency keys which may be required if the door is shut locked with the lock not programmed yet. The lock installation should be performed with the door leaf open and once the installation is done and the lock is programmed, perform a test run of the device, also with the door leaf open.

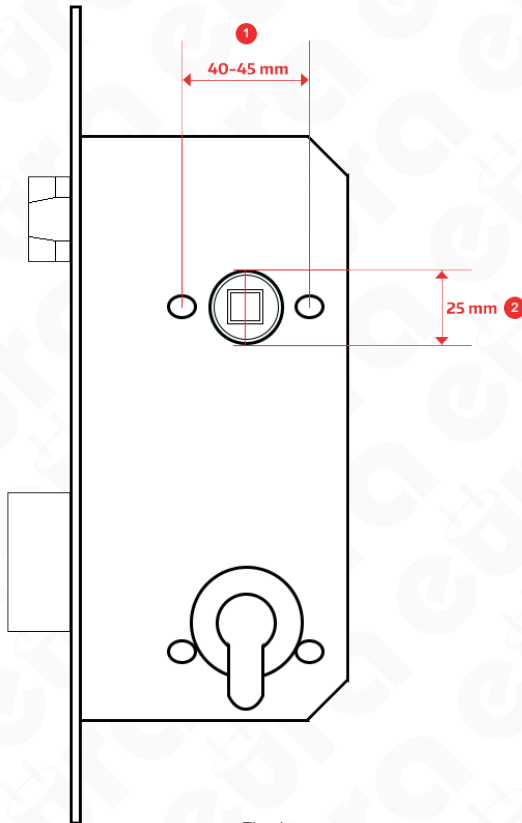

Fig. 4.

Caution!

It is recommended to install the handle using a lock with the following spacing: 72 mm, 90 mm or 92 mm. A part of the hole dedicated for the patented insert may be covered using the appropriate installation mask. Dedicated masks for the relevant distance should be purchased separately.

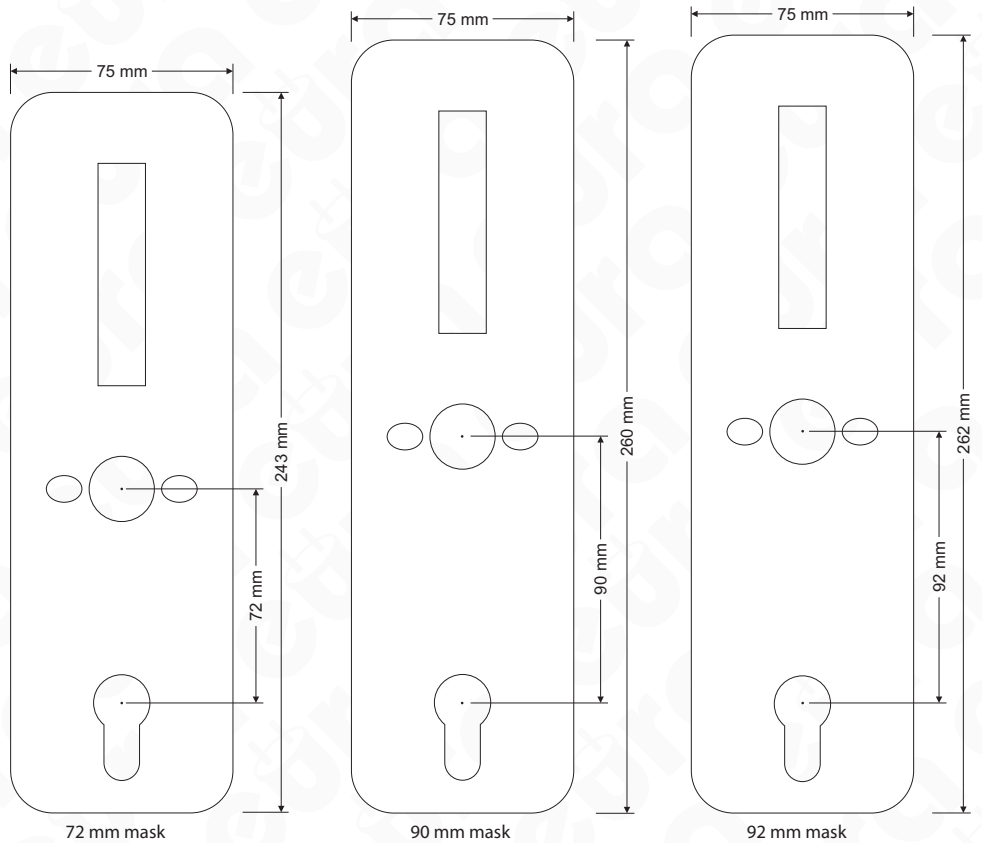

Fig. 5.

5.1. HANDLE ORIENTATION SETTING (LEFT/RIGHT-SIDED DOOR)

All electronic handles are versatile and may be installed in doors opened to the left and to the right.

5.1.1. ORIENTATION SETTING - HANDLE FRONT

In order to determine the opening direction of the handle with built-in access control:

- unscrew the 4 bolts from the base of the door plate, holding the cover (Fig. 6),
- remove the cover (Fig. 6, position 1-A),
- remove the locking screw (Fig. 6, position 2-B),
- move the handle to the desired opening direction (Fig. 6, position 2-C)
- tighten the locking screw,
- replace the cover and fasten the fixing screws (Fig. 6, position 3)

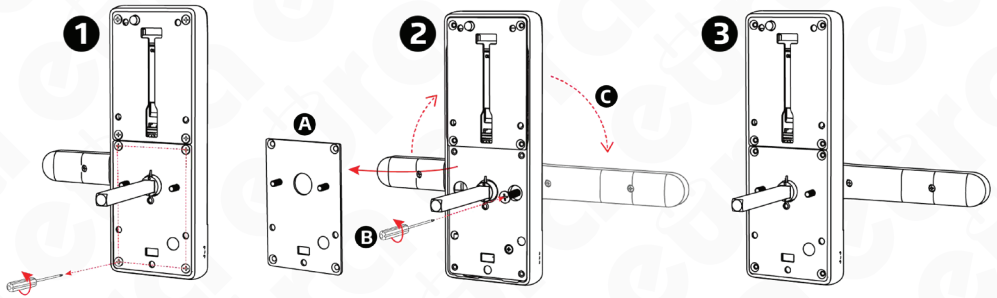

Fig. 6.

5.1.2 ORIENTATION SETTING - BACK OF THE DOOR PLATE

In order to set the opening direction of a handle with a built-in battery compartment:

- unscrew the locking screw located next to the pin seat (Fig. 7, position 1-A)
- set the handle grip in the desired direction (Fig. 7, position 2)
- once the direction is set, tighten the screw setting the handle direction (Fig. 7, position 3).

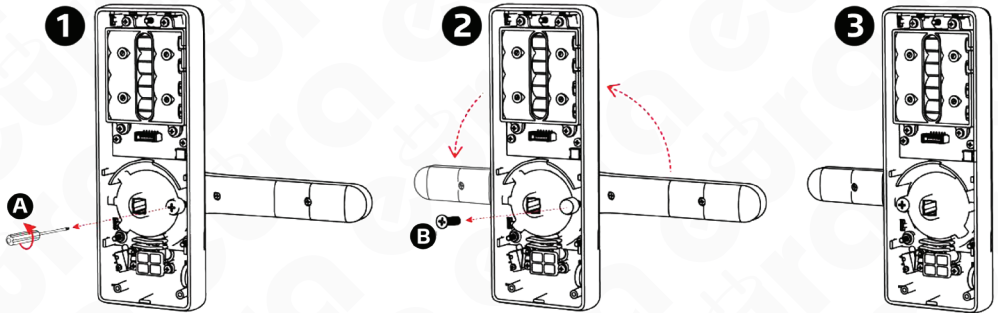

Fig. 7

5.2. PIN FITTING INSIDE THE ELECTRONIC HANDLE

The pin should be placed inside the seat available in the device body, labelled with a triangle, and the locking split pin available in the accessory set should be attached next.

Note !

When installing the pin remember that the element located in the lock body should be directed towards the bottom of the handle.



Fig. 8.

PREPARATION OF A REPLACEMENT PIN

If the user wants to use a pin other than the pin provided with the kit: obtain a 8 x 8 mm pin, measure the required distance and cut the pin accordingly.

Note: The pin must be cut to the appropriate length such that the pin cannot move during use, otherwise the pin seat will be susceptible to damage.

5.3 BATTERY INSTALLATION

In order to place a battery inside the battery compartment, lift the battery compartment cover in the middle, at the top, using a screwdriver.

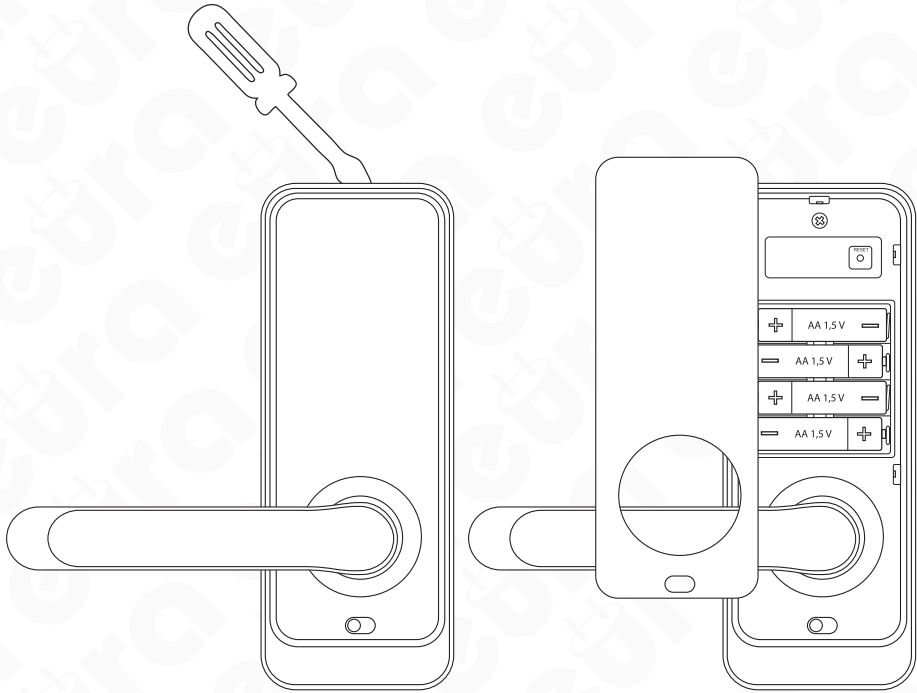

Fig. 9

Caution!

- Alkaline batteries are required to ensure correct operation of the device, do not use rechargeable batteries.
- It is recommended to carry out the handle installation and programming with the door leaf open, the door leaf may be closed once the correct operation of the handle is verified.
- When a battery is inserted for the first time, the handle will be armed automatically, thus remember to place the batteries only once the electronic handle is installed in the door leaf. If batteries were inserted prior in order to open the door, use the emergency key, which should be available during the installation.

The electromechanical handle is supplied using 4 DC 1.5 V AA type alkaline batteries and can operate for approximately 1 year using one set of batteries. The battery charging status may be reviewed in the application, after periodic synchronisation with the handle (via Bluetooth) or in real time (if Wi-Fi gates are used in the system).

5.4. INSTALLATION DIAGRAM

In order to install the electronic handle in the door:

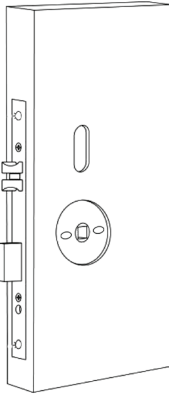

Fig. 10.

Use the existing holes or prepare the installation holes according to the jig provided in the kit.

In order to drill the installation holes, remove the lock from the door, make sure it complies with the standard indicated in Fig. 3 and next drill the holes:

- two ca. 12 mm diameter holes used to screw the internal and the external part of the handle together.
- one 25 mm diameter hole used to hide the pin seat, including the locking split pin.
- the third, longitudinal hole (see the jig) is made in order to pass the cable connecting the front part of the door plate with its rear part and for the possible use of the locking pin.

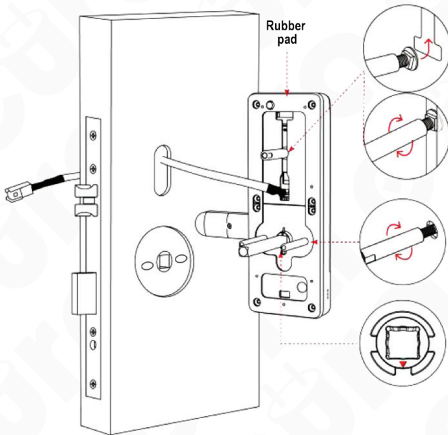

Fig. 11.

- place the rubber pad according to the drawing and screw the sleeves to the front body of the handle,
- pass the connecting cables exiting the external part of the door plate above the mortise lock,
- pass the external part including the connecting sleeves through the door leaf with the previously installed lock

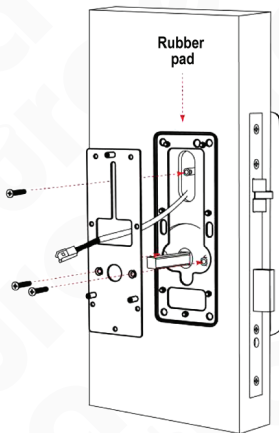

Fig. 12.

- unscrew the fixing base from the external part of the handle and place a rubber pad on the fixing base,
- next, pass the connecting cables,
- finally, tighten the fixing base using the sleeves of the internal part of the handle

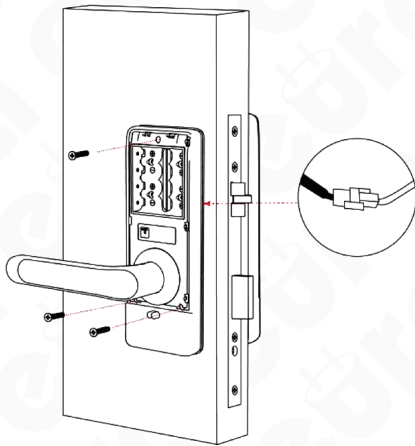

Fig. 13

- j. connect the cables connecting both sides of the handle,
- k. remove the battery compartment cover, tighten the rear part of the body to the fixing base

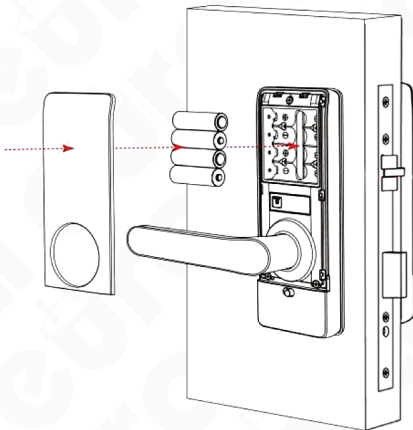

Fig. 14

- l. insert 4 1.5 V AA type alkaline batteries into the power supply compartment,
- m. close the battery compartment,

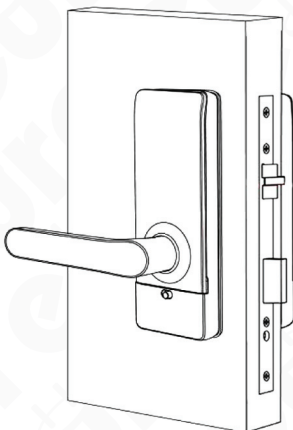

Fig. 15

- n. program the electronic handle.

5.5 EMERGENCY ENTRY

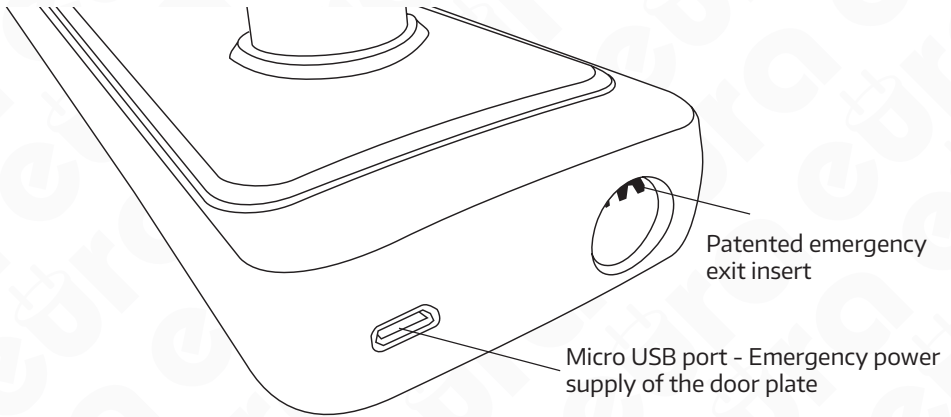

Fig. 16.

If it is necessary to enter the premise using the emergency key, insert the emergency key into the insert present at the bottom of the device, on the side of the access control panel and turn the key clockwise until resistance is felt. The premise can then be entered by pressing the handle.

Note!

The handle may be provided with emergency power supply if the batteries are discharged. To do this, use the micro USB port (DC 5 V) available in the bottom part of the external handle.

6. ELECTRONIC LOCK

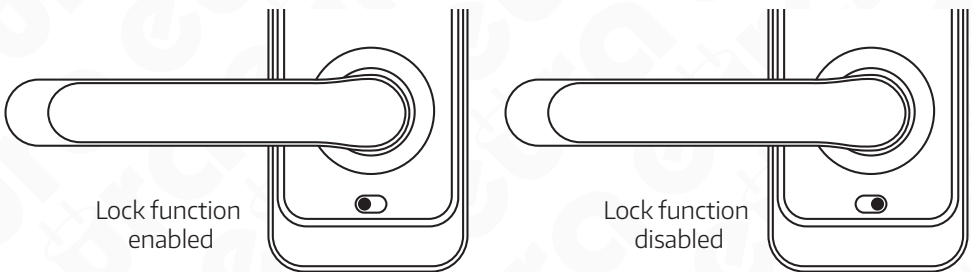

Fig. 17.

3. In order to activate the electronic lock function, activate the 'privacy lock' function in the application;
4. Once the button is located at the red position, the system is locked and may be unlocked only using the administrator application or a mechanical key.

7. HANDLE RESET

The handle reset button is located under the battery compartment cover. In order to reset the handle, press and hold the reset button for 5 seconds and enter the 000# code using the key code unit panel. Once the reset procedure has been performed, the factory settings of the lock are restored.

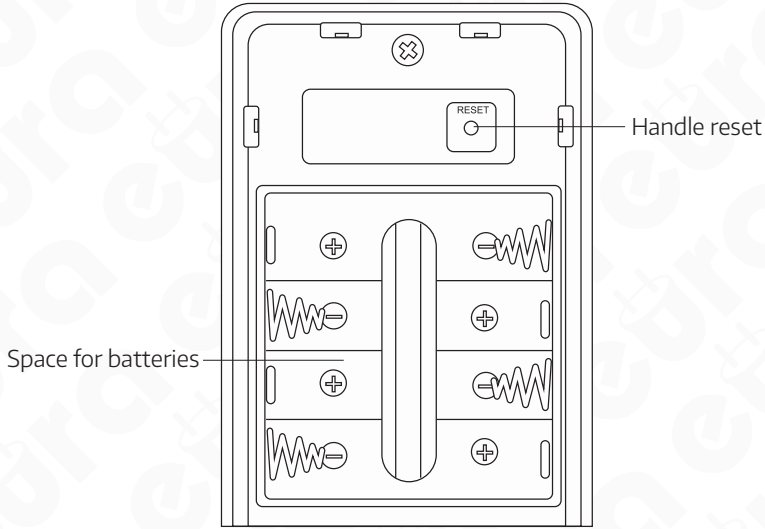

Fig. 18.

Note !

Performing a factory reset disables handle support in all applications, to which the device has been added. At the same time, the devices will continue to display the handle as an added device.

8. PROGRAMMING AND OPERATION OF THE ELECTRONIC HANDLE WITH ACCESS CONTROL

In order to program the ELH-01H4 electronic handle with access control, download the TTlock or TTHotel applications from GooglePlay for Android system devices or from AppStore for iOS system devices.



Comprehensive user manuals for the TTlock and TTHotel mobile applications are available at www.eura-tech.eu.

NOTE

In the case of a malfunction, if the device has to be sent to a service station, remove the handle from the mobile application first.

9. TECHNICAL SPECIFICATION

PARAMETR			
Supply voltage	6 V DC		
Power supply type	Alkaline batteries (4 x AA 1.5 V)		
Current consumption - standby mode / operation	<18 uA / 200 mA		
Max. number of users	Cards - 200, fingerprint - 200, PIN codes - 200, E-Key - no limit		
Intended use in doors	left-/right-sided		
Housing material	Zinc alloy		
Release pulse duration	5-900 sec.		
Bluetooth	Yes		
Max. radiated power (Bluetooth)	<10 mW		
Operating frequency (Bluetooth)	2.4 GHz		
Key code unit	Yes, tactile		
Max. radiated power (RFID)	<5 mW		
Operating frequency (RFID)	Mifare 13.56 MHz		
Permissible relative humidity	0-95%		
Operating temperature range	-35°C ~ +55°C		
Recommended installation location	internal and external		
Protection factor	IP55		
Maximum operating forces acting on the door plate	closing force or force required to initiate movement of the leaf	10 N	
	manually operated fittings	maximum torque (Nm)	1 Nm
		maximum force	10 N
Dimensions of the external door plate (H x W x D)	195x73x72 mm		
Dimensions of the internal door plate (H x W x D)	195x73x72 mm		
Unit weight	1200 g		

Note: The manufacturer reserves the right to make technical changes without prior notice

WARRANTY

As the only distributor of the Eura products, Eura-Tech is obliged to ensure efficient warranty and post-warranty service. In the countries where Eura-Tech has neither its own service network, nor DOOR-TO-DOOR service, the quality claims are dealt with by authorised distributors of the Eura products on the basis of the signed distribution agreements. Within the framework of such agreements, Eura-Tech will ensure financing of the possible repairs and delivery of spare parts.



Any used up electrical or electronic device must not be utilized or thrown away with other waste produced by household. In order to avoid harmful effect on natural environment and human health, the device must be utilized in places that are destined to do it. To get more information about place and method of safe utilization you should turn to local authorities or company specialized in recycling.

nr rej. BDO 000015700



More information about recycling points can be found on www.elektroeko.pl

Eura-Tech Sp. z o.o. niniejszym oświadcza, że typ urządzenia radiowego - klamka elektroniczna z kontrolą dostępu ELH-01H4 - jest zgodny z dyrektywą 2014/53/UE.

Pełny tekst deklaracji zgodności UE jest dostępny pod następującym adresem internetowym:
www.eura-tech.eu

Eura-Tech Sp. z o.o. hereby declares that the radio device type - ELH-01H4 electronic door handle with access control - complies with the Directive 2014/53/EU.
Find the full text of the EU declaration at: www.eura-tech.eu



EURA-TECH Sp. z o.o.

ul. Przemysłowa 35A, 84-200 Wejherowo
www.eura-tech.eu

Wszystkie prawa zastrzeżone.

Zdjęcia, rysunki i teksty użyte w niniejszej instrukcji obsługi są własnością firmy „EURA-TECH” Sp. z o.o.
Powielanie, rozpowszechnianie i publikacja całości jak i fragmentów instrukcji są bez zgody autora zabronione!

All rights reserved.

The photographs, drawings and text used in this manual are a property of “EURA-TECH” Sp. z o.o.
Reproduction, dissemination and publication of the entire manual or parts thereof is prohibited without the permission of the author!

Firma Eura-Tech Sp. z o.o. zastrzega sobie prawo do zmiany parametrów technicznych i modyfikacji instrukcji obsługi bez powiadamiania.
Jednocześnie informuje, że najaktualniejsza wersja instrukcji znajduje się na stronie internetowej
www.eura-tech.eu na podstronie danego produktu.

Deklaracja zgodności UE do niniejszego urządzenia znajduje się na stronie internetowej <http://www.eura-tech.eu>

Eura-Tech Sp. z o.o. reserves the right to change technical parameters and modify the operating manual without notice. It would also like to inform that the most recent version of the operating manual is available on the www.eura-tech.eu website, on the sub-page dedicated to the specific product.

The EU Declaration of Conformity can be found at <http://www.eura-tech.eu>